



POWERTOOLS
HYDRAULICS

Saxar
RC, HPC



Saxar: När du vill göra ett riktigt klipp

Ibland behöver man klippa i riktigt hårda eller seiga material. Den riktigt effektiva, säkra och ergonomiska metoden är att ta hjälp av ett hydrauliskt saxverktyg som snabbt och enkelt får jobbet gjort.

Bygelsaxen HPC 7,2-40 är en enkel lösning för att klippa till exempel plattjärn, stänger och elkablar. Saxens kvadratiska öppning är 40 x 40 mm. Verktöget är mycket användbart i många sammanhang, särskilt när det är trångt.

Vår nitsax RC 25-30 är, precis som namnet antyder, särskilt framtagen för att klippa bort nitskallar i till exempel

lastbilschassin och vägräcken. Den praktiska utformningen förhindrar samtidigt att nitskallarna flyger iväg.

Vi kan givetvis anpassa saxarna för andra typer av klippningar, bland annat där saxskären ska gå omlott.

- **Arbetstryck 800 bar**
- **Enkelverkande med fjäderretur**
- **Klarar trånga utrymmen**
- **Specialutförande på förfrågan**

Saxar
 RC, HPC



RC

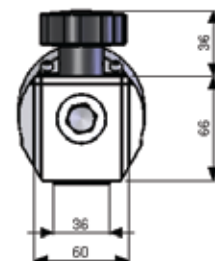
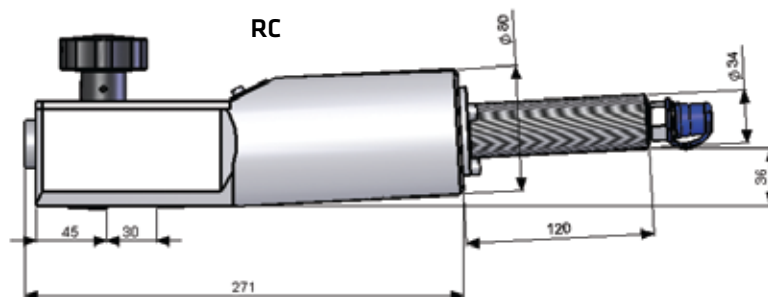

HPC

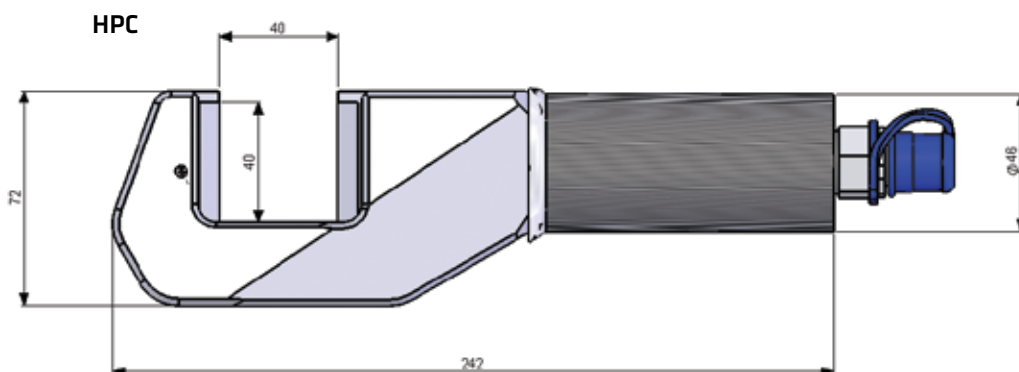

Saxar-RC,HPC

Artikelnummer	Kapacitet nitthuvud	Kapacitet nitskraft	Klippkraft	Arbetstryck	Oljevolym	Vikt
	ø mm	ø mm				
RC 25 - 30	30	16	25 / 244,6	800	94	9
HPC	-	-	7,2 / 71,3	800	36	3,7

* Avrundat värde, se kN för exakt värde

För ytterligare information, vänligen se vår prislista eller www.powertools.se.